

**EXLABESA
WESERALU**
DIE PROFILMANUFAKTUR

Massive. Beautiful.
Efficient.

Impossible?
Not for us.



Extruding and shaping your world

Unser erfahrenes Team und unsere modernen Anlagen ermöglichen es uns, maßgeschneiderte Lösungen für Ihre Projekte zu entwickeln. Vertrauen Sie auf unsere Expertise und unser Engagement für Qualität und Präzision. Lassen Sie uns gemeinsam Ihre Visionen aus Aluminium verwirklichen!

29

STRANGPRESSLINIEN

11

BESCHICHTUNGSANLAGEN

12

POLYAMID-MONTAGELINIEN

32

BEARBEITUNGSZENTREN

5

ELOXAL-ANLAGEN

3

BIEGEZENTREN

4

GIEßBEREIEEN

Massive. Beautiful.
Efficient.

Aluminium ist
unsere Leidenschaft

Anerkannter Partner der Industrie

Bei Exlabesa verwirklichen wir seit über 50 Jahren Ihre Projekte auf der ganzen Welt. Wir produzieren maßgeschneiderte industrielle Aluminiumkomponenten mit hohem Mehrwert für eine Vielzahl von Marktsektoren wie Bauwesen, Automobilindustrie, Transportwesen, Maschinenbau und erneuerbare Energien. Wir verfügen im eigenen Haus über alle relevanten Produktionsprozesse wie Strangpressen inkl. Recycling und Gießerei, Eloxal, Pulverbeschichtung, CNC-Bearbeitung, Stanzen und Biegen. Dadurch sind wir in der Lage, nachhaltige, komplett einbaufertige Produkte anzubieten, die auf die Bedürfnisse jedes einzelnen Kunden zugeschnitten sind.

1966	Exlabesa Spanien Valga	2011	Exlabesa USA Tifton
1992	Exlabesa Spanien Picaraña und Rois	2016	Exlabesa Weseralu Deutschland Minden
2001	Exlabesa UK Doncaster	2022	Exlabesa Portugal Coimbra
2007	Exlabesa Marokko Tanger	2023	Exlabesa Flandria Frankreich Warneton
2008	Exlabesa Polen Tułowice		



Limits? They don't exist.



245 000 m²
WERKSFLÄCHE

238 000 Tm/jährlich
STRANGPRESS-KAPAZITÄT

174 000 Tm/jährlich
LIEFERMENGE



16 000
KAUFENDE KUNDEN

2000
MITARBEITER

22
BETRIEBSSTÄTTEN



40
LÄNDER, IN DIE WIR
LIEFERN

10
PRODUKTIONSWERKE

3
KONTINENTE

Presswerk. Bearbeiter. Möglichmacher.

Wir sind Ihr Partner, wenn es um Aluminiumprofile geht – und das seit mehr als 60 Jahren. Im Fokus unserer Entwicklungen stehen immer die ganz persönlichen Anforderungen unserer Kunden. Bereits von der ersten Idee an können Sie auf unser Know-how zählen. Wir stehen Ihnen mit Rat und Tat zur Seite, um gemeinsam mit Ihnen die beste Lösung zu finden. Kurz gesagt: Wir geben Ihrem Produktbedarf ein klares Profil – individuell konzipiert und mit höchster Präzision gefertigt.

12 000 t pro Jahr

keine Mindestmenge

Prototypenservice

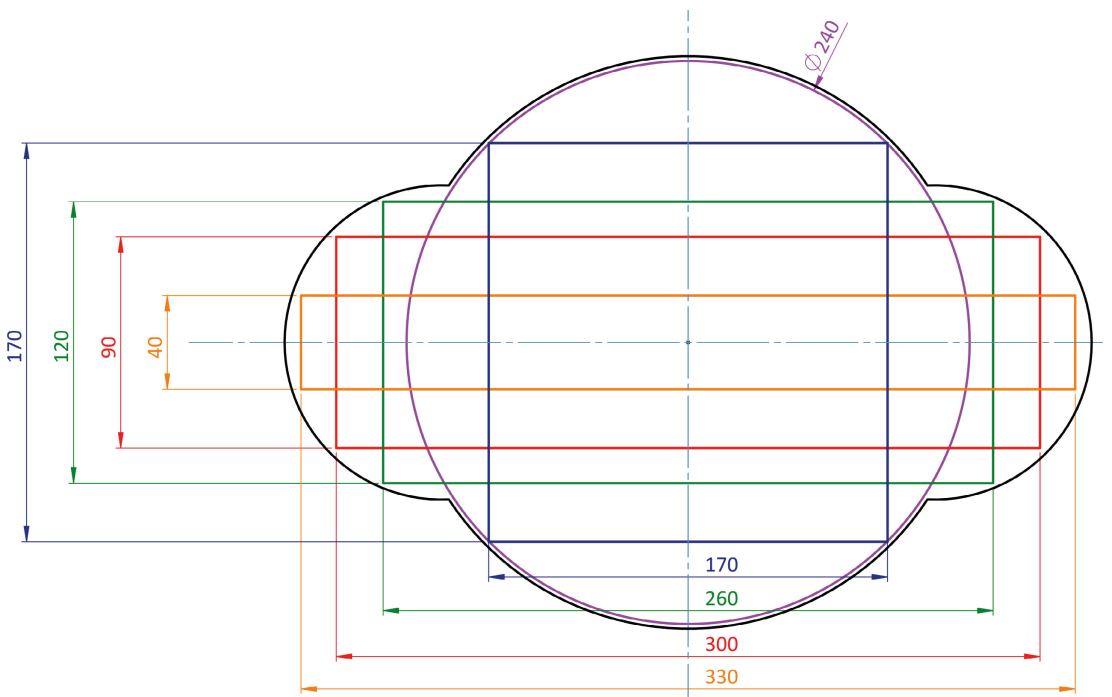

Mehr als nur Aluminiumprofile

STRANGPRESSEN

Strangpressen	16 & 25 MN
Maximale Länge	13 600 mm
Gewicht	100 g - 25 kg/m
Max. Abmessungen	240 mm hoch 330 mm breit
Legierungen	3003, 3103, 5049, 6005A, 6060, 6063, 6082, 7003, 7020

FERTIGUNGSKOMPETENZ

Sägen	90° Sägeschnitte bis 6000 mm Doppelgehrungsschnitte bis 4000 mm
Entgraten	Bürstentgraten für Bauteile von 50 bis 2000 mm Gleitschleifen
Bearbeitung	Präzise Bauteilbearbeitung auf 5-Achs-Fräsmaschinen bis 2600 mm Profillängen Stabbearbeitung auf 5-Achs-Stabbearbeitungszentrum bis 10 000 mm Profillängen

BEARBEITUNG

Bearbeitungszentren	3
Darstellbare Länge	10 000 mm
Darstellbare Breite	330 mm
Darstellbare Höhe	240 mm
Schneidtoleranzen	±0,5 mm



WESERALU GmbH & Co. KG

Am Osthafen 5
D-32423 Minden (GERMANY)
Tel. +49 571 / 38705-0
www.weseralu.de
www.exlabesa.com



MADE IN GERMANY